

KIDS BALANCE E-BIKE

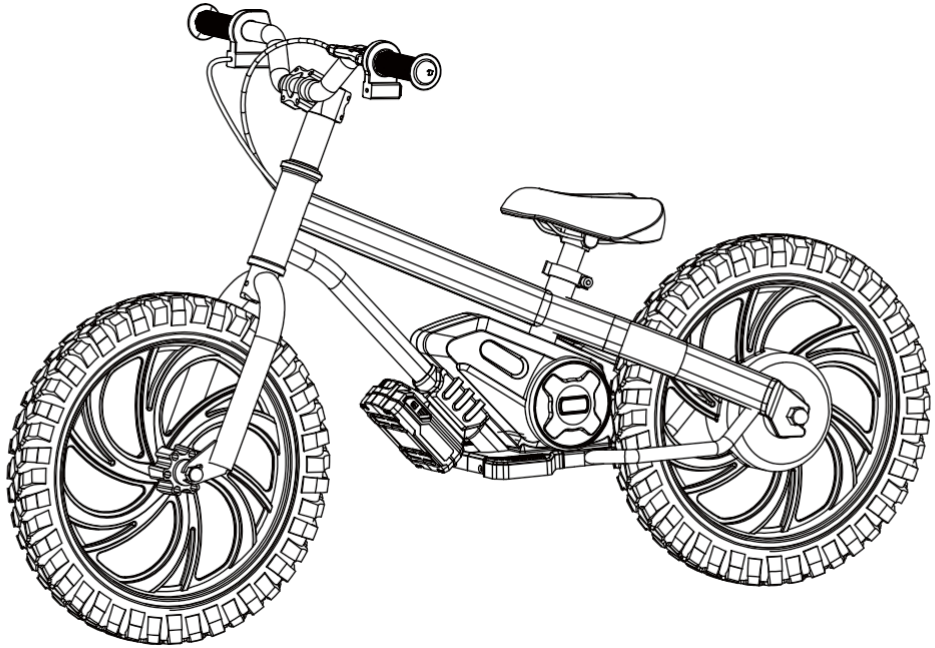

Brukerhåndbok

KIDS BALANCE E-BIKE

Sprint Jr.

*Produktbildene er kun ment som illustrasjon. Det faktiske produktet kan variere.

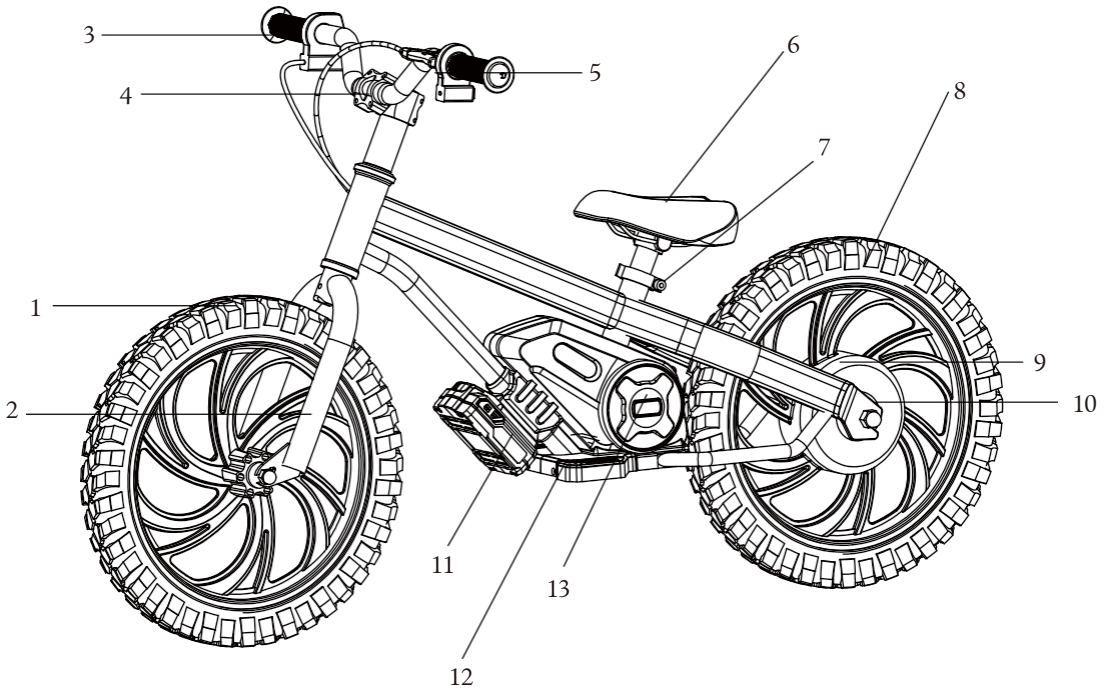
Produktbeskrivelse

- | | | |
|---------------------|---------------------|-------------------|
| 1. forhjul | 6. sete | 11. litiumbatteri |
| 2. forgaffel | 7. setepinne klemme | 12. pedal |
| 3. håndbeskytt else | 8. bakhjul | 13. kontroller |
| 4. styre | 9. navmotor | |
| 5. bremsenivå | 10. brems | |

Viktige sikkerhetsinstruksjoner

Les disse sikkerhetsinstruksjonene og følg følgende advarsler før apparatet tas i bruk:



Lynsymbolet med pilspiss, innenfor en likesidig trekant, er ment å varsle brukeren om tilstedeværelsen av uisolert «farlig spenning» inne i produktets kabinett, som kan være av tilstrekkelig styrke til å utgjøre en risiko for elektrisk støt for personer.



Utopstegnet i en likesidig trekant skal gjøre brukeren oppmerksom på at det finnes viktige instruksjoner for bruk og vedlikehold (service) i dokumentasjonen som følger med apparatet.



Dette symbolet betyr at produktet skal kastes på en miljøvennlig måte og ikke sammen med vanlig husholdningsavfall.

For å forhindre brann må du alltid holde stearinlys og andre åpne flammer borte fra dette produktet.



Nordbutiker AB er ikke ansvarlig for skader/dødsfall forårsaket av feil bruk. Foreldre

- eller voksne bes om å lese denne bruksanvisningen nøye.
- Barn under 3 år anbefales ikke å sykle.
- Barn får kun sykle under oppsyn av en forelder eller voksen.
- Nordbutiker AB er ikke ansvarlig hvis brukeren ikke følger lokale lover og restriksjoner.
- Garantien dekker ikke skader forårsaket av feil bruk av enheten, spesielt ved bruk til ikke-husholdningsformål og endringer og/eller tilpasninger som er nødvendige for land eller regioner som den ikke opprinnelig var designet for.
- Følg alltid lokale trafikkregler og nasjonale lover og forskrifter når du bruker sykkel.
- Overhold alltid den lokale fartsgrensen. IKKE overskrid fartsgrensen for sykkel.
- Bruk alltid sikkerhetsutstyr når du bruker sykkel.
- Bruk alltid sikkerhets hjelm når du sykler.
- Bruk alltid albueskyttere og knebeskyttere når du sykler.
- Kjør alltid med begge hender på håndtakene, kjør aldri med bare én hånd.
- Ikke sykle i dårlig vær.
- Ikke bruk denne sykkel til å utføre stunts eller farlige manøvrer. Denne scooteren er designet for hjemmebruk.
- Sykl sakte på steder med mange mennesker.
- Forsikre deg om at alle skruer og festene er strammet og i normal stand før bruk.
- Sørg for at seterøret er justert til riktig høyde og at klemmen er godt festet.
- Ikke sykle på ujevne veier, vann, olje eller is.
- Ikke sykle mellom biler eller gjør bevegelser som er uforutsigbare for andre.
- Ikke bruk sykkel hvis den er skadet.
- Ikke bruk e-scooteren hvis batteriet avgir en merkelig lukt og/eller blir varmt.
- Ikke bruk e-scooteren hvis det lekker væske ut av den, unngå kontakt og plasser den utenfor barns rekkevidde.
- Før bruk må du kontrollere at sykkel ikke er skadet. Ikke sykle hvis det er skader.
- Les hele denne brukerhåndboken før du bruker sykkel. Lær hvordan du sykler før du bruker den i offentlige områder. Fremdriften skjer via en
- en elektrisk motor som er plassert i drivhjulet. Bare én person kan sykle på sykkel.
- Ikke modifier denne sykkel på noen måte.
- Ikke bruk deler eller tilbehør som ikke er anbefalt eller godkjent av Nordbutiker AB

- Sykl på jevne underlag. Ikke overskrid den angitte stigningen.
- Overdreven bruk vil redusere levetiden til denne sykkel.
- Vær forsiktig, brems og tilhørende deler kan bli varme under bruk. Ikke berør dem etter bruk.

Advarsler om batteri og lader

- Ikke slå på sykkel mens den lades.
- Fjern batteriet fra sykkel og lad det.
- Koble fra ladekabelen når batteriet er fulladet.
- Batteriindikatoren på displayet viser batteriets levetid.
- Hvis batteriindikatoren viser én strek igjen, må du slutte å sykle og lade batteriet.
- Lad batteriet etter hver bruk.
- Hvis e-scooteren ikke brukes på lenge, må du lade den minst en gang i måneden. Vær oppmerksom på at hvis batteriet ikke lades på lenge, vil det gå inn i en selvbeskyttelsestilstand og ikke kunne lades. I dette tilfellet må du kontakte forhandleren.
- Når du lader, må du koble laderen til ladeporten før du kobler den til stikkkontakten.
- Mens laderen lader, lyser indikatorlampen rødt, noe som betyr at ladingen er normal. Når indikatorlampen lyser grønt, er ladingen fullført.
- Bruk kun den originale laderen til å lade batteriet.
- Kast batterier og sykler i henhold til gjeldende forskrifter i ditt land.

Batterier



- Følg riktig polaritet når du setter inn batteriene.
- Ikke utsett batteriene for høye temperaturer, og ikke plasser dem på steder hvor temperaturen kan stige raskt, f.eks. i nærheten av ild eller i direkte sollys.
- Ikke utsett batteriene for overdreven strålevarme, ikke kast dem i ilden, ikke demonter dem og ikke prøv å lade ikke-oppladbare batterier; de kan lekke eller eksplodere.
- Kastelse av batteriet i ild eller mekanisk knusing eller kutting av batteriet kan føre til eksplosjon.
- Å la et batteri ligge i et miljø med ekstremt høy temperatur kan føre til eksplosjon eller lekkasje av brennbar væske eller gass.
- Et batteri som utsettes for ekstremt lavt lufttrykk kan føre til eksplosjon eller lekkasje av brennbar væske eller gass.

Hva er i esken

- Elektrisk balansesykkel for barn
- Brukerhåndbok
- 1 x unbrakonøkkel 4 mm
- 2 x skiftenøkkel 16 mm
- 1 x Lader
- 2 x pakninger
- 1 x Skruer
- 2 x muttere

sykkel

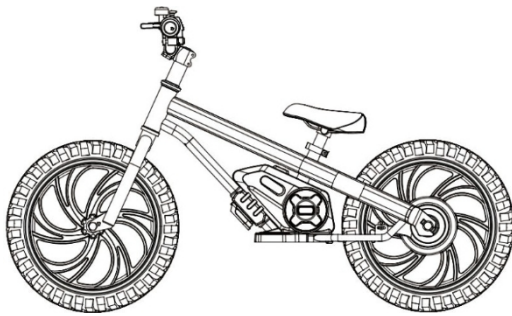

batteri lader

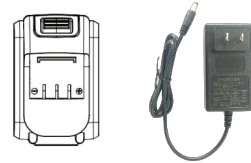

verkt
øyset
t

brukerh
åndbok



Montering

Det må monteres av en voksen

Montering av forhjulet

- Plasser forhjulet midt på forgaffelen slik at forhjulets aksel er på linje med det nederste hullet på forgaffelen.
- Sett skruen inn i forhjulets aksel gjennom hullet i forgaffelen. Bruk to pakninger til å feste begge ender av forgaffelen.
- Bruk 2 muttere til å feste boltene i begge ender, og bruk en skiftenøkkel til å stramme mutrene godt.

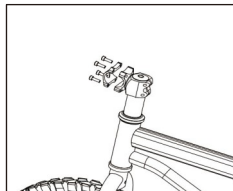
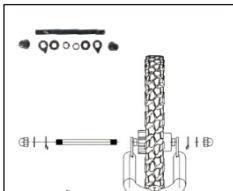

Montering av styret

- Fjern stangdekelet fra stangen ved å løse 4 skruer med unbrakonøkkel.
- Monter styret og plasser det i midtposisjon. Lås dekelet med 4 skruer igjen. Hvis styret ikke er i midtposisjon, juster det forsiktig og skru styret fast.

Montering av batteriet

- Sett batteriet inn fra siden med klips til batteriholderen på undersiden av sykkelen, og sørg for at batteriet sitter godt fast.

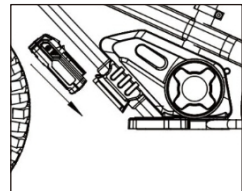
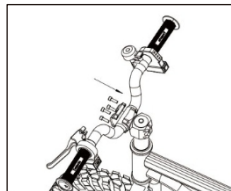

Fjerning av batteri og lading av batteri

- Trykk på klipsen på batteriet og trekk det ut med kraft.
- Koble laderen til batteriets ladeport.
- Koble laderen til stikkontakten.
- Når batteriet er koblet til batteriladeren, begynner det å lade, og ladeindikatoren på laderen blir rød. Når ladingen er fullført, blir ladeindikatoren grønn. Koble fra batteriladeren når batteriet er fulladet.

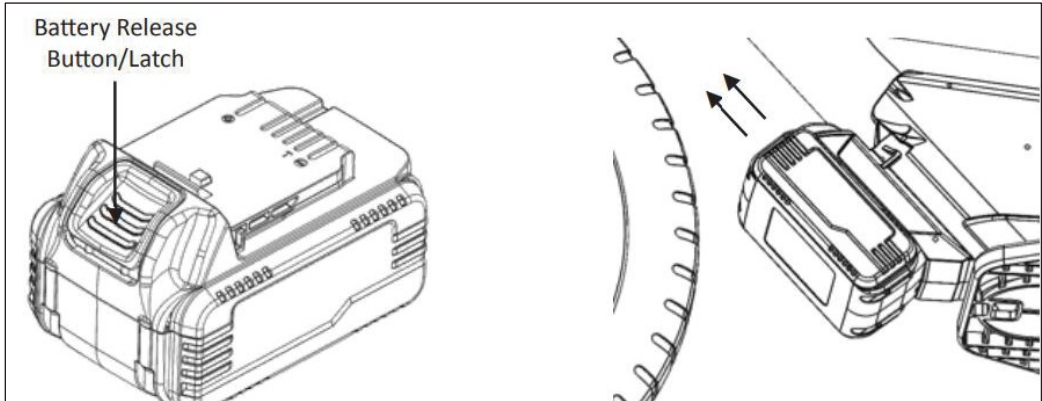

MERKNADER

- Hvis sykkelen ikke brukes regelmessig, anbefales det å lade batteriet hver måned.
- Ikke lad batteriet utendørs.
- Ikke lad hvis kabelen eller sykkelen er våt.
- Ikke lad når sykkelen er slått på.

Bruk av sykkelen

- Sørg for at batteriet er tilstrekkelig ladet.
- Hold håndtakene riktig og sett deg på sykkelen.
- Hold ON/OFF-knappen inne for å slå på sykkelen.
- Trykk kort på tasten for å velge ønsket hastighetsnivå (fra «1» til «3»).
- Vri høyre håndtak innover og spark fremover med begge føttene for å kjøre.

For å bremse:

- Slipp det høyre vridbare håndtaket (ikke slipp høyre hånd på håndtaket).
- Brems ned med føttene på bakken.

Tekniske spesifikasjoner

Modell	Sprint Jr.
Dimensjoner (L x B x H)	1100 x 500 x 580 mm
Hjulstørrelse	12 tommer
Hjultype	Oppblåsbare
Rammemateriale	Aluminiumslegering
Vekt	8,5 kg
Maksimal belastning	65 kg
Hastighetsmodus	3 hastigheter: 8/11/15 km/t
Rekkevidde per lading	9–13 km (med batteri)
Gasspedal	Vri
Bremsetype	Trommelbrems
Motortype	Børsteløs
Motoreffekt	150
Anbefalt alder	3–5 år
Batteri	
Batteritype	Litium
Batterikapasitet	4Ah
Batterispenning	18,5 V
Batterikapasitet	74 Wh
Batterilader	
Inngang	100–240 V ~1 A (maks.) 50/60 Hz
Utgang	21 V 0,8 A
Ladetid	4–6 timer



Made in china

Nordbutiker AB
Västra Stockholmsvägen 15, 76231 Norrtälje, Sweden



Info@evobike.se

info@evobike.dk



info@evobike.no

info@evobike.fi