

KIDS BALANCE E-BIKE

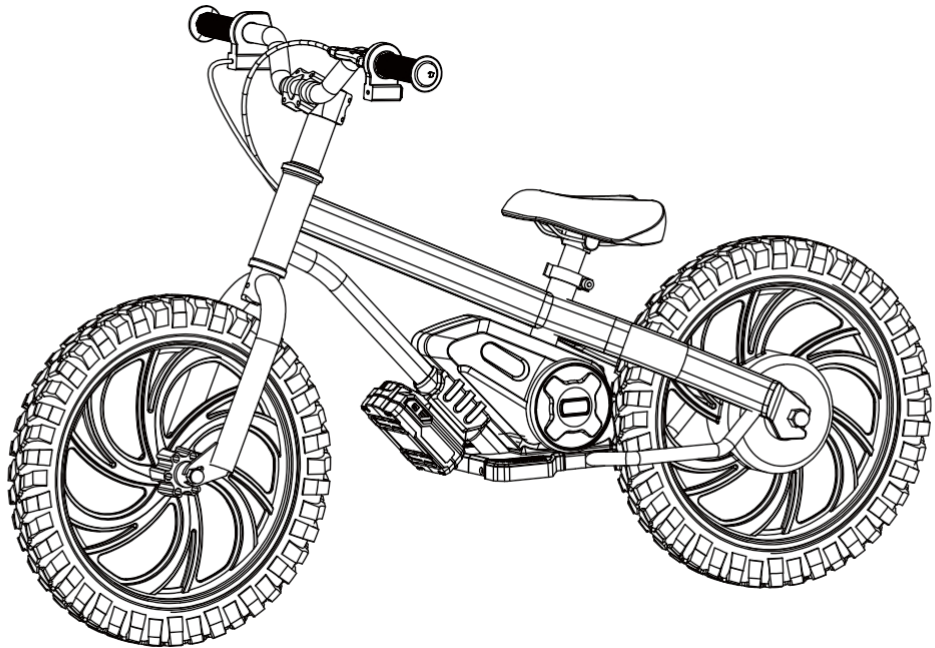

Brugervejledning

KIDS BALANCE E-BIKE

Sprint Jr.

*Produktbillederne er kun til illustrative formål. Det faktiske produkt kan afvige.

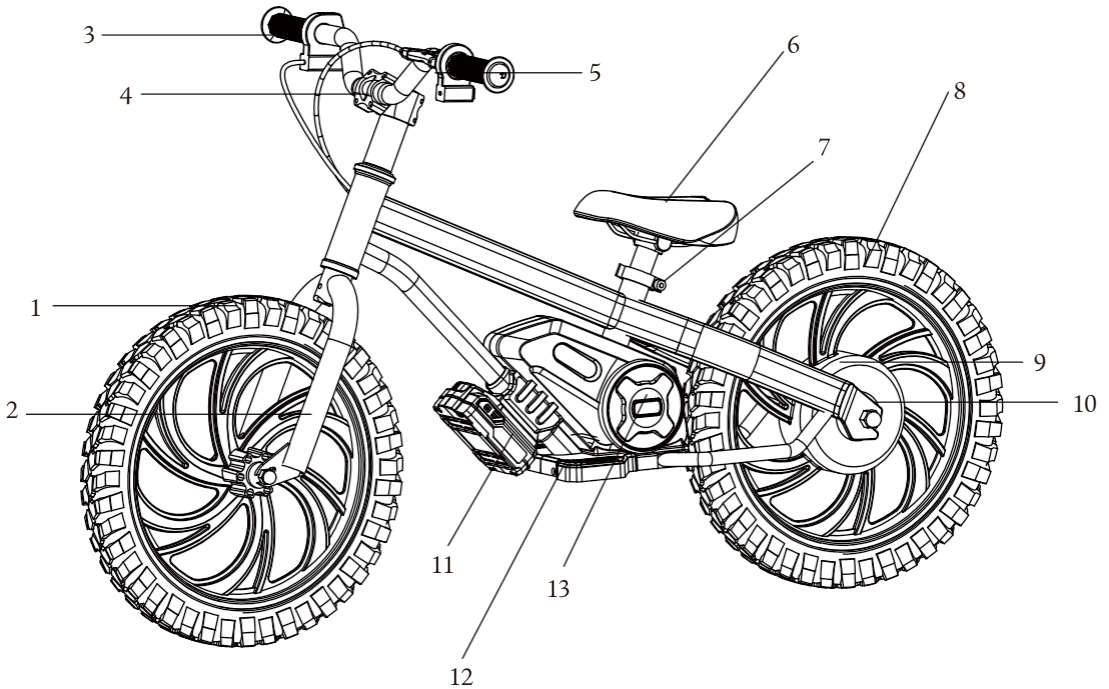
Produktbeskrivelse

1. forhjul
2. forgaffel
3. håndbeskytt er
4. styr
5. bremsenive au

6. sæde
7. sadelpindsklem me
8. baghjul
9. navmotor
10. bremse

11. lithiumbatteri
12. pedal
13. controller

Vigtige sikkerhedsinstruktioner

Læs disse sikkerhedsinstruktioner og overhold følgende advarsler, inden apparatet tages i brug:



Lynsymbolet med pilspids inden for en ligebenet trekant har til formål at gøre brugeren opmærksom på, at der inden for produktets kabinet findes uisoleret "farlig spænding", som kan være af en sådan styrke, at den udgør en risiko for elektrisk stød for personer.



Udråbstegnet inden for en ligebenet trekant har til formål at gøre brugeren opmærksom på, at der findes vigtige drifts- og vedligeholdelsesinstruktioner (serviceinstruktioner) i den dokumentation, der følger med apparatet.



Dette symbol betyder, at produktet skal bortskaffes på en miljøvenlig måde og ikke sammen med almindeligt husholdningsaffald.

For at forhindre brand skal du altid holde stearinlys og andre åbne flammer væk fra dette produkt.



Nordbutiker AB er ikke ansvarlig for skader/dødsfald forårsaget af forkert brug. Forældre

- eller voksne bedes læse denne vejledning omhyggeligt.
- Børn under 3 år bør ikke cykle.
- Børn må kun cykle under opsyn af en forælder eller voksen.
- Nordbutiker AB er ikke ansvarlig, hvis brugeren ikke overholder lokale love og restriktioner.
- Garantien dækker ikke skader forårsaget af forkert brug af enheden, især i tilfælde af brug til ikke-husholdningsformål og ændringer og/eller tilpasninger, der er nødvendige for lande eller regioner, som den ikke oprindeligt var designet til.
- Overhold altid lokale trafikregler og nationale love og regler, når du bruger din cykel.
- Overhold altid den lokale hastighedsgrænse. Overskrid IKKE hastighedsgrænsen for cyklen.
- Bær altid sikkerhedsudstyr, når du bruger cyklen.
- Bær altid sikkerhedshjelm, når du kører på din cykel.
- Bær altid albue- og knæbeskyttere, når du cykler.
- Kør altid med begge hænder på håndtagene, kør aldrig med kun én hånd.
- Kør ikke i dårligt vejr.
- Brug ikke denne cykel til at udføre stunts eller farlige manøvrer. Denne scooter er designet til brug i hjemmet.
- Kør langsomt i tætbeholdede områder.
- Sørg for, at alle skruer og fastgørelseselementer er stramme og normale inden brug.
- Sørg for, at sadlerøret er indstillet til en passende højde, og at klemmen er fastspændt.
- Kør ikke på ujævne veje, vand, olie eller is.
- Undgå at slingre gennem trafikken eller foretage manøvrer, der er uforudsigelige for andre.
- Brug ikke cyklen, hvis den er beskadiget.
- Brug ikke e-scooteren, hvis batteriet afgiver en mærkelig lugt og/eller bliver varmt.
- Brug ikke e-scooteren, hvis der lækker væske ud af den, undgå kontakt og opbevar den utilgængeligt for børn.
- Før brug skal du sikre dig, at cyklen ikke er beskadiget. Kør ikke, hvis der er nogen skader.
- Sørg for at læse hele denne brugervejledning, inden du bruger cyklen. Lær hvordan du kører på cyklen, inden du bruger den i det offentlige rum. Fremdrift sker via en
- elektrisk motor, der er placeret i drivhjulet. Kun én person må køre på cyklen.
- Du må ikke modificere denne cykel på nogen måde.
- Brug ikke dele eller tilbehør, der ikke er anbefalet eller godkendt af Nordbutiker AB

- Kør på cyklen på jævne overflader. Overskrid ikke den angivne hældning.
- Overdreven brug vil reducere denne cykels levetid.
- Vær forsigtig, bremses og tilhørende dele kan blive varme under brug. Rør dem ikke efter brug.

Advarsler vedrørende batteri og oplader

- Tænd ikke cyklen, mens den oplades.
- Fjern batteriet fra cyklen og oplad det.
- Når batteriet er fuldt opladet, skal du frakoble opladerkablet.
- Batteriindikatoren på displayet viser batteriets levetid.
- Hvis batteriindikatoren kun har én bjælke tilbage, skal du stoppe med at køre og oplade batteriet.
- Oplad batteriet efter hver brug.
- Hvis e-scooteren ikke bruges i længere tid, skal den oplades mindst en gang om måneden. Bemærk, at hvis batteriet ikke oplades i længere tid, går det i selvbeskyttelsestilstand og kan ikke oplades. I dette tilfælde skal du kontakte din forhandler.
- Når du oplader, skal du sætte opladeren i opladningsporten, før du sætter den i stikkontakten.
- Under opladning lyser indikatorlampen på opladeren rødt, hvilket betyder, at opladningen foregår normalt. Når indikatorlampen lyser grønt, er opladningen afsluttet.
- Brug kun den originale oplader til at oplade batteriet.
- Bortskaf batterier og cykler i overensstemmelse med de gældende regler i dit land.

Batterier



- Overhold den korrekte polaritet, når du sætter batterierne i.
- Udsæt ikke batterierne for høje temperaturer, og placér dem ikke på steder, hvor temperaturen kan stige hurtigt, f.eks. i nærheden af ild eller i direkte sollys.
- Udsæt ikke batterierne for overdreven strålevarme, smid dem ikke i ilden, adskil dem ikke, og forsøg ikke at genoplade ikke-genopladelige batterier, da de kan lække eller eksplodere.
- Bortskaffelse af et batteri i ild eller mekanisk knusning eller skæring af et batteri kan medføre eksplosion.
- Hvis et batteri efterlades i et miljø med ekstremt høje temperaturer, kan det medføre eksplosion eller lækage af brandfarlig væske eller gas.
- Et batteri, der udsættes for ekstremt lavt lufttryk, kan forårsage en eksplosion eller lækage af brandfarlig væske eller gas.

Indhold

- Elektrisk balancecykel til børn
- Brugervejledning
- 1 × unbrakonøgle 4 mm
- 2 × skruenøgle 16 mm
- 1 × Oplader
- 2 × Pakninger
- 1 × Skrue
- 2 × møtrikker

cykel

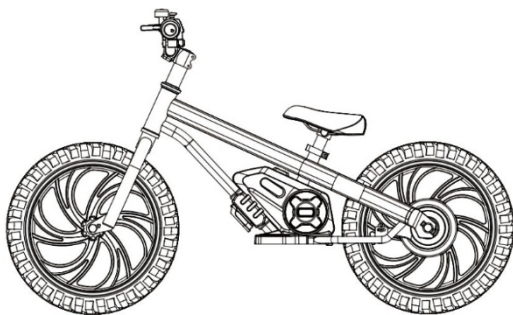

batteri oplader

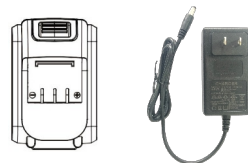

værk
tøjs
æt

brugerv
ejlednin
g



Samling

Det skal samles af en voksen

Montering af forhjulet

- Placer forhjulet i midten af forgaffen, så forhjulets aksel flugter med det nederste hul i forgaffen.
- Indsæt skruen i forhjulets aksel gennem hullet i forgaffen. Brug to pakninger til at fastgøre begge ender af forgaffen.
- Brug 2 møtrikker til at fastgøre boltene i begge ender, og brug den åbne skruenøgle til at spænde møtrikkerne fast.

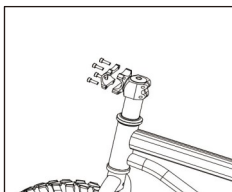
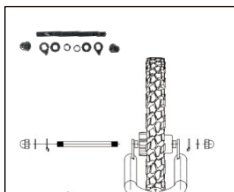

Montering af styret

- Fjern stangdækslet fra stangen ved at løsne 4 skrue med unbrakonøgle.
- Monter styret og placér det i midterste position. Lås dækslet igen med 4 skrue. Hvis styret ikke er i midterste position, skal du forsigtigt rette det og skru styret fast.

Montering af batteriet

- Indsæt batteriet fra siden med klip til batteriholderen i bunden af cyklen, og sørg for, at batteriet er fastspændt.

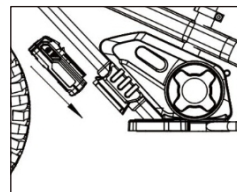
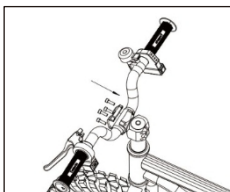

Fjernelse af batteri og opladning af batteri

- Tryk på klipsen på batteriet, og træk det ud med kraft.
- Sæt opladeren i batteriets opladningsport.
- Sæt opladeren i stikkontakten.
- Når batteriet er tilsluttet batteriopladeren, begynder det at oplade, og opladningsindikatoren på opladeren bliver rød. Når opladningen er færdig, bliver opladningsindikatoren grøn. Frakobl batteriopladeren, når batteriet er fuldt opladet.

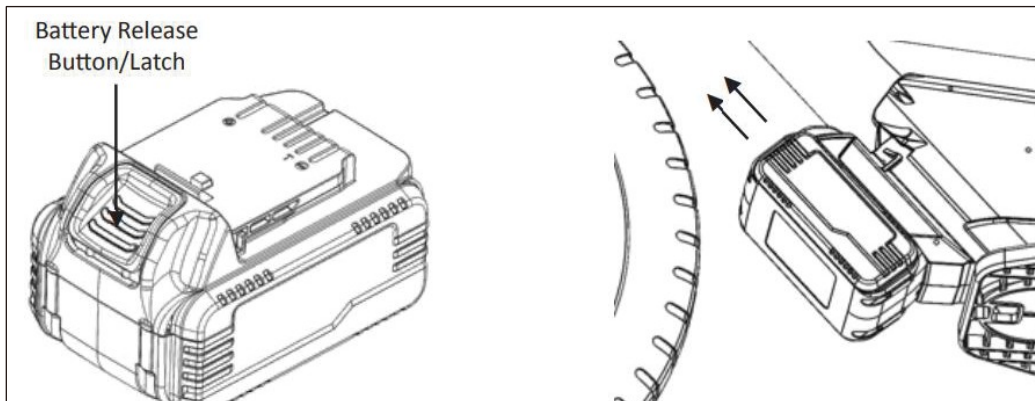

BEMÆRKNINGER

- Hvis cyklen ikke bruges regelmæssigt, anbefales det at oplade batteriet hver måned.
- Oplad ikke batteriet udendørs.
- Oplad ikke, hvis kablet eller cyklen er vådt.
- Oplad ikke, når cyklen er tændt.

Brug af cyklen

- Sørg for, at batteriet er tilstrækkeligt opladet.
- Hold korrekt fast i håndtagene og sæt dig på cyklen.
- Hold ON/OFF-knappen nede for at tænde.
- Tryk kort på tasten for at vælge det ønskede hastighedsniveau (fra "1" til "3").
- Drej det højre håndtag indad og spark fremad med begge fødder for at køre.

For at bremse:

- Slip det højre drejehåndtag (lad ikke højre hånd slippe håndtaget).
- Sæt farten ned ved at røre jorden med fødderne.

Tekniske specifikationer

| Model | Sprint Jr. |
|--------------------------|---------------------------------|
| Dimensioner (L x B x H) | 1100 x 500 x 580 mm |
| Hjulstørrelse | 12 tommer |
| Hjultype | Oppustelig |
| Rammemateriale | Aluminiumslegering |
| Vægt | 8,5 kg |
| Maksimal belastning | 65 kg |
| Hastighedstilstand | 3 hastigheder: 8/11/15 km/t |
| Rækkevidde pr. opladning | 9~13 km (med batteri) |
| Accelerator | Drej |
| Bremsetype | Tromlebremse |
| Motortype | Børsteløs |
| Motoreffekt | 150 |
| Anbefalet alder | 3~5 år |
| Batteri | |
| Batteritype | Lithium |
| Batterikapacitet | 4Ah |
| Batterispænding | 18,5V |
| Batteristrøm | 74 Wh |
| Batterioplader | |
| Indgang | 100-240 V ~1 A (maks.) 50/60 Hz |
| Udgang | 21 V 0,8 A |
| Opladningstid | 4-6 timer |



Made in china

Nordbutiker AB
Västra Stockholmsvägen 15, 76231 Norrtälje, Sweden



Info@evobike.se



info@evobike.no



info@evobike.dk



info@evobike.fi