



# Handbok för elscooter



Tack för att du valde vår produkt. Ha kul med din nya elscooter.

## Innehåll

1. Enheten och tillbehör .....	02
2. Funktioner .....	03
3. Montering.....	04
4. Laddning.....	05
5. Körinstruktioner .....	05
6. Säkerhetsrekommendationer .....	07
7. Fällning och transport .....	09
8. Dagligt underhåll och förvaring.....	10
9. Däckbyte.....	12
10. Specifikationer.....	13

# 1 Enheten och tillbehören

Fordon



Tillbehör



Skrivar x 4



Insexnyckel

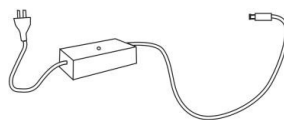

Laddningsadapter x 1



Gasfylld förlängningsrör

## 2 Funktioner

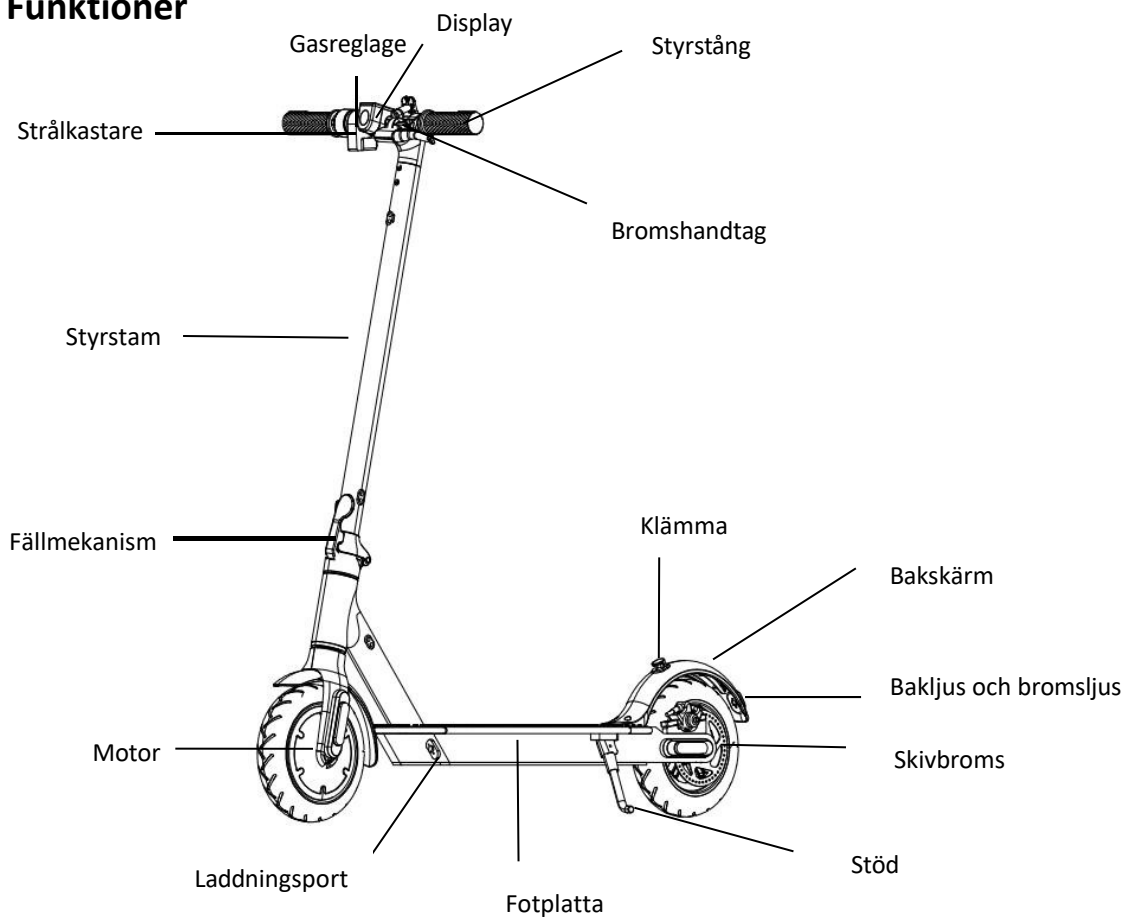

### Display

---

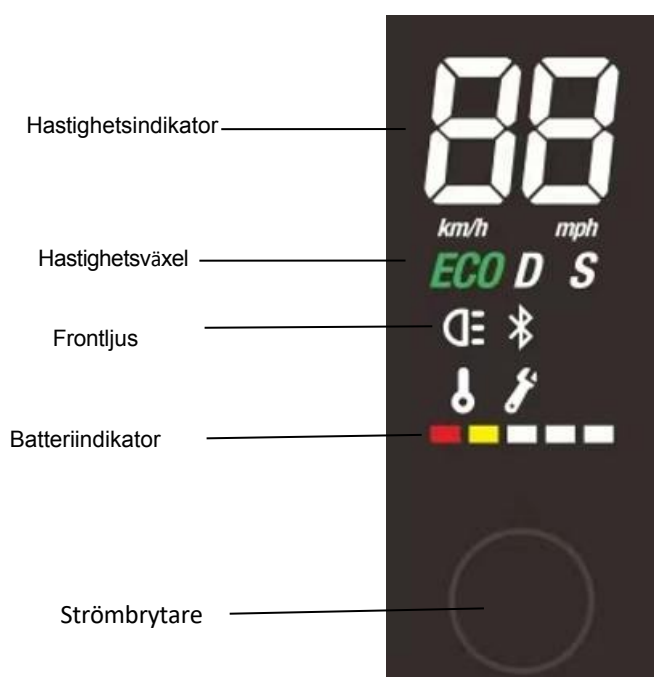

1. **På/av:** Håll strömbrytaren intryckt i 3 sekunder för att starta/stänga av scootern.
2. **Ljuskfunktion:** När scootern är påslagen, tryck två gånger på strömbrytaren för att aktivera ljuset och tryck två gånger igen för att stänga av det.
3. **För att välja hastighetsväxel:** tryck snabbt på omkopplaren en gång. De olika växlarerna med motsvarande hastigheter anges i tabellen nedan:

Hastighetsväxel	Hastighetsintervall
ECO	0–6 km/h
D	7-15 km/h
S	16–20 km/h

4. **Batteriindikator:** Det finns totalt 5 lysdioder som visar batterinivån. När scootern är fulladdad lyser alla 5 lysdioder. Ladda omedelbart scootern om endast 2 lysdioder lyser.
5. **Tryck på bromshandtaget:** bromsljuset blinkar.
6. **Automatisk farthållare:** Farthållaren aktiveras automatiskt efter att samma hastighet har hållits i 10 sekunder, då kan du släppa gasreglaget; tryck på bromshandtaget eller tryck på gasreglaget igen så återgår skotern till manuellt läge.
7. Automatisk avstängning: Efter 10 minuter utan någon åtgärd stängs den av automatiskt.

### 3 Montering

- 1) Lyft upp styret och lås det på plats. Fäll sedan ner stödet (var försiktig med styret).

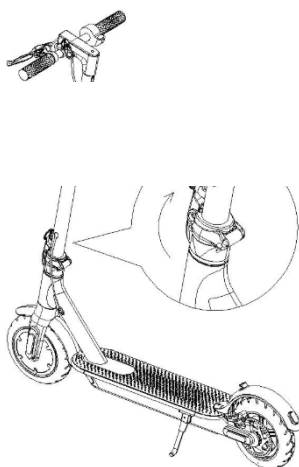

- 2) Fäst styret på styret. Obs: var försiktig så att du inte skadar några kablar.

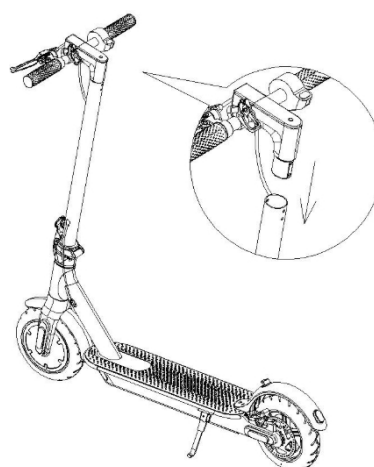

- 3) Använd de medföljande skruvarna och insexnyckeln för att fästa styret.

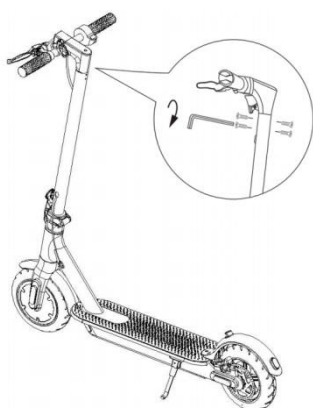

- 4) När du har slutfört installationen, slå på produkten för att kontrollera att alla funktioner fungerar.

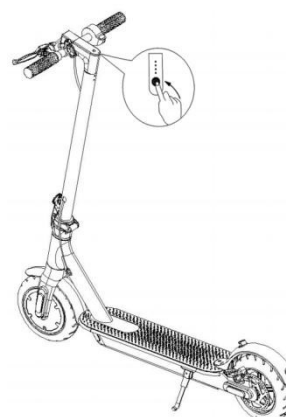

## 4 Ladda scootern

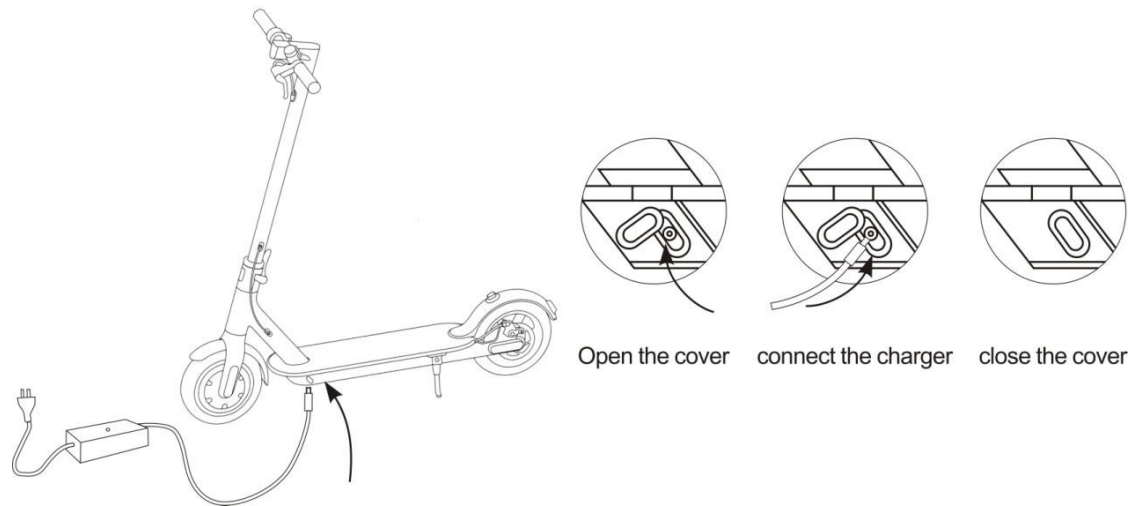

**OBSERVERA:** Den röda lampan på strömförsörjningen blir grön när laddningen är klar.

## 5 Körinstruktioner

1. Bär hjälm och knäskydd för att förhindra skador vid eventuella olyckor medan du lär dig att köra scootern.

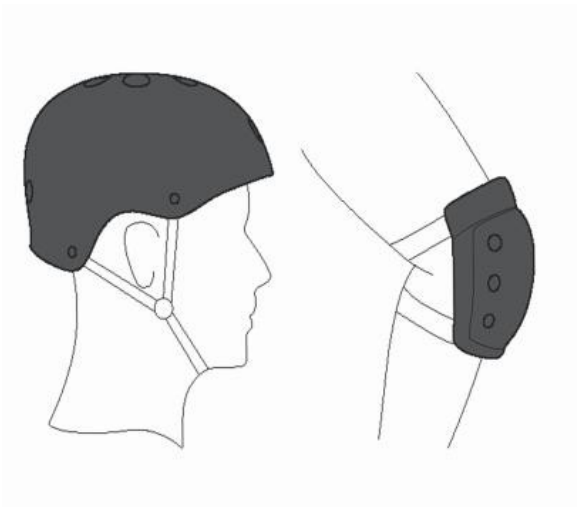

2. Starta scootern och kontrollera batteriindikatorn.

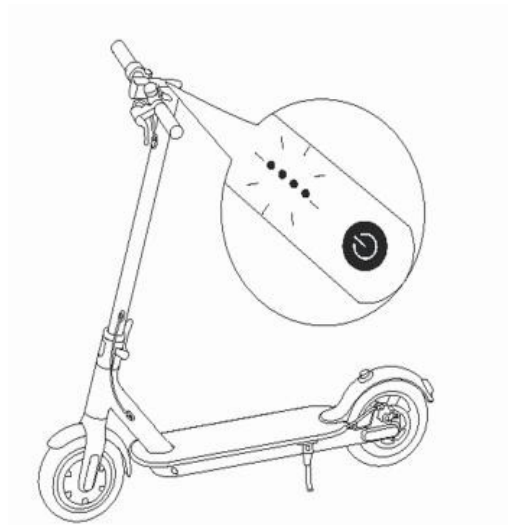

3. Ställ dig på scooters plattform med ett ben och tryck ner det andra benet i marken.



4. Stig på scootern med det andra benet när scootern är i rörelse och tryck sedan på gasreglaget (accelerera endast när scooters hastighet överstiger 3 km/h).

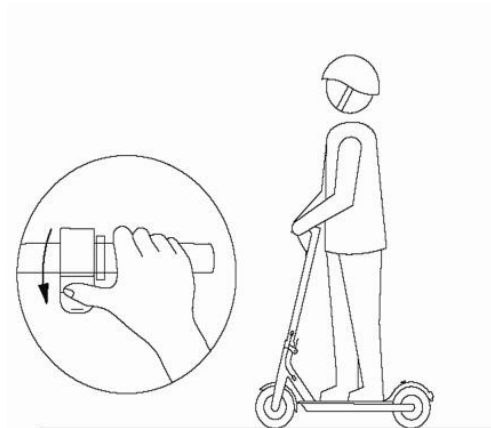

5. Släpp gasreglaget för att sakta ner. Energåtervinningssystemen aktiveras automatiskt för att hjälpa till att sakta ner. Om du behöver bromsa snabbt, tryck hårt på den vänstra skivbromsspaken.

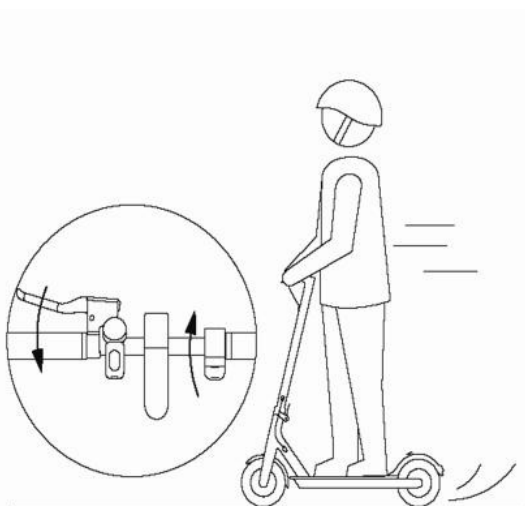

6. Luta kroppen något åt vänster för att svänga vänster och luta kroppen något åt höger för att svänga höger. Vrid dessutom styret långsamt i motsvarande riktning.

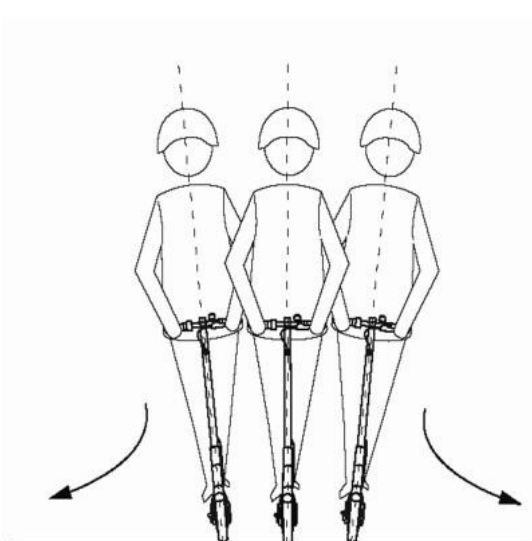



## 6 Säkerhetsinstruktioner och rekommendationer

### 6.1 Säkerhetsinstruktioner

1. E-seriens skotrar är endast avsedda för en förare. Ta inte med passagerare.
2. Bär alltid hjälm och annan nödvändig skyddsutrustning.
3. Undvik att köra på osäkra underlag som is, olja, terräng eller trottoarkanter.
4. Innan du kör på allmänna vägar eller trottoarer, öva på en trafikfri öppen yta med utrustningsnivå 1.
5. Håll båda händerna på styret och båda fötterna på däckets när du kör. Hoppa inte upp på scootern.
6. Stäng inte av motorn under körning.
7. Kör inte över gropar som är större än 3 cm eller upp/nerför trottoarkanter. Detta kan orsaka skador eller skada. Bär istället scootern över hinder eller ojämnheter i vägen.
8. Sänk hastigheten när du kör på ojämna eller grova underlag. Om vägen blir för ojämn, stanna och gå med scootern.
9. Justera styrets höjd så att den passar din kropp för en stabil och bekväm åktur.
10. Undvik att använda scootern vid temperaturer under  $-5^{\circ}\text{C}$ .
11. Kör inte genom vattenpölar.
12. Undvik att köra i regn, snö eller stark vind. Om du måste köra under dessa förhållanden, kör inte fortare än 10 km/h.
13. Om scootern inte kommer att användas på en månad eller längre, ladda batteriet minst en gång i månaden. Förvara den inte fulladdad eller helt tom.
14. När du faller ut scootern ska du se till att fällmekanismen klickar fast ordentligt och är ordentligt åtdragen.
15. Kör aldrig under påverkan av alkohol eller droger. Även om det inte finns någon lagstadgad gräns kan du ändå åtalas beroende på situationen.
16. Använd inte scootern om du märker att fällmekanismen eller styrningen är lös eller slapp. Sluta använda den och låt den omedelbart justeras.
17. Kör inte med lågt däcktryck. Detta kan skada däck, slangar och fälgar och kan orsaka skador. Punkteringar täcks inte av garantin.
18. Scootern är ett transportmedel, inte ett stuntfordon. Försök inte hoppa eller göra trick.
19. Kör inte uppför eller nedför trappor eller liknande hinder.

## 6.2 Säkerhetsrekommendationer

### 1. Förstå riskerna i offentliga utrymmen

Elscottrar är i första hand fritidsfordon, men när de används i offentliga utrymmen medför de vissa säkerhetsrisker. Var alltid uppmärksam på din omgivning och var försiktig för att skydda dig själv och andra.

### 2. Fokus och hastighetshantering

Högre hastigheter ökar bromssträckan och risken för olyckor. Håll alltid en säker hastighet, särskilt på okänd eller ojämn terräng, och var beredd på plötsliga stopp. Håll ett säkert avstånd till fotgängare, fordon och andra hinder.

### 3. Respektera fotgängare

Prioritera alltid fotgängares säkerhet. Undvik att skrämma dem, särskilt barn. Sänk hastigheten och håll tillräckligt avstånd när du passerar. I länder med högerkörning bör du försöka hålla dig till vänster när du kör i samma riktning som fotgängarna och till höger när du kör i motsatt riktning.

### 4. Följ reglerna

Följ ditt lands trafiklagar och instruktionerna i denna handbok. Överträdelse kan leda till olyckor, personskador, juridiska problem eller ekonomiska konsekvenser. Vårt företag ansvarar inte för incidenter som uppstår till följd av bristande efterlevnad.

### 5. Ansvarsfull delning

Låna inte ut din scooter till personer som inte är bekanta med dess funktion. Om andra ska använda den, ge dem ordentlig utbildning och se till att de bär rekommenderad säkerhetsutrustning.

### 6. Regelbunden inspektion och underhåll

Kontrollera din scooter före varje åktur. Om du upptäcker skador, ovanliga ljud, problem med däcken, batteriproblem eller andra onormala tecken, sluta omedelbart att använda scootern och ordna med underhåll.

### 7. Var uppmärksam och förberedd

Kör alltid uppmärksam, förutse potentiella faror och anpassa din hastighet och ditt beteende efter omgivningen. Försiktig och ansvarsfull körning hjälper till att förebygga olyckor och säkerställer en säker upplevelse för både dig och andra.

## 7 Fällning och transport

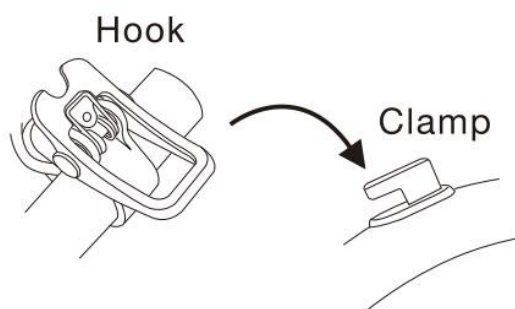
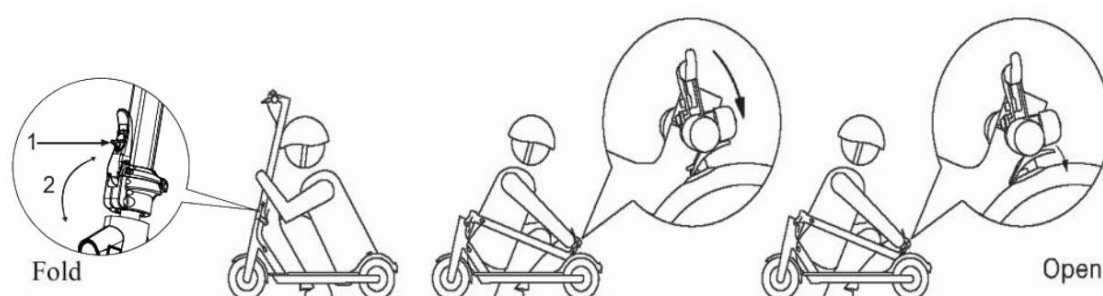

Se till att scootern är avstängd.

För att fälla ihop den, tryck uppåt på den lilla knappen (1) som är markerad i diagrammet ovan samtidigt som du drar den större spaken (2) mot dig. Detta frigör låsmekanismen. Böj sedan styret för att haka fast klämman på bakskärmen.

För att fälla ut cykeln, tryck på kroken på styret, lyft sedan styret till vertikalt läge och lås fällmekanismen.



Bär alltid din scooter med en eller båda händerna från styret.



Bärbara bakskärmar är förbjudna för hantering

## 8 Dagligt underhåll och förvaring

### 8.1 Rengör och förvara elscootern

1. Använd en mjuk, fuktig trasa för att rengöra eventuella fläckar på scooterns kaross.
2. Använd inte alkohol, bensin, fotogen eller andra frätande eller flyktiga kemikalier, eftersom dessa kan skada scootern och dess interna komponenter.
3. Undvik att tvätta scootern med högtrycksvatten. Se alltid till att scootern är avstängd innan du rengör den.
4. Efter laddning, sätt tillbaka laddningskontakten i uttaget för att förhindra att vatten tränger in och orsakar elektrisk stöt.
5. När scootern inte används ska den förvaras på en torr och sval plats. Undvik att lämna den utomhus under längre perioder, eftersom direkt solljus, extrem värme eller mycket låga temperaturer kan påskynda slitage och minska batteriets livslängd.

### 8.2 Underhåll av elscooterns batteri

1. Använd endast det originalbatteri som medföljde din skoter. Byt inte ut det mot andra märken.
2. Öppna eller demontera inte batteriet. Undvik kontakt med metallföremål för att förhindra kortslutning och skador.
3. Använd den originaladapter som medföljer scootern för att förhindra olyckor eller bränder.
4. Kassera batterierna på rätt sätt i enlighet med lokala bestämmelser. Släng dem inte med hushållsavfallet.
5. Ladda batteriet efter varje åktur för att bibehålla prestandan. Håll helst laddningen mellan 60 och 80 %.
6. Förvara inte batterier på platser där temperaturen överstiger 50 °C eller sjunker under -20 °C. Undvik att placera batteriet nära eld. Extrema temperaturer kan skada eller överhätta batteriet.
7. Om scootern inte kommer att användas på 30 dagar eller mer, ladda batteriet och förvara det på en sval, torr plats. Ladda batteriet var 60:e dag för att undvika batterifel. Undvik att ladda ur batteriet helt för att förlänga dess livslängd.
8. Prestandan minskar i kallt väder. Vid temperaturer under 0 °C kan räckvidden och hastigheten minska. Vid -20 °C kan räckvidden minska med upp till 50 % jämfört med optimala förhållanden.
9. Standby-tid: Ett fulladdat batteri kan hålla i 60–180 dagar. Batteriets smarta chip spårar laddningscykler; om batteriet inte laddas under en längre period kan det skadas permanent, vilket inte täcks av garantin.

⚠ Varning: Låt inte obehöriga personer demontera scootern. Det finns risk för elstötar eller allvarliga skador på grund av kortslutning.

### Justering av skivbromsen

Om bromsen är för hårt åtdragen, använd den medföljande insexnyckeln för att lossa skruvarna på bromsoket. Dra sedan tillbaka bromskabeln något för att förkorta dess längd och dra åt skruvarna efteråt. Om bromsen är för lös, lossa skruvarna något och dra ut bromskabeln för att förlänga den. Dra åt skruvarna när justeringen är klar.

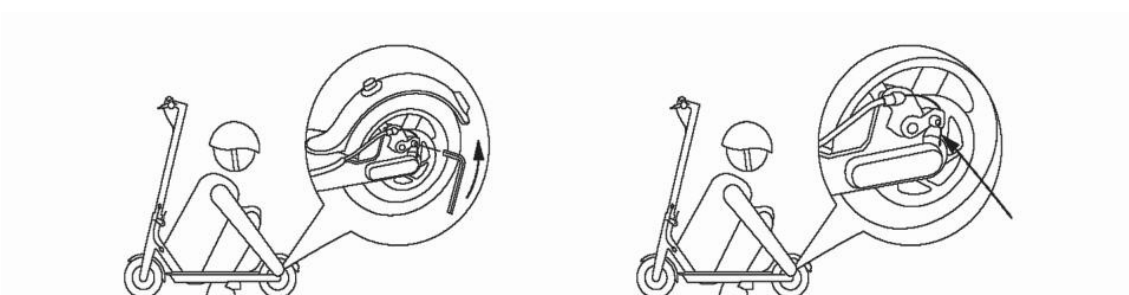

### Justering av styret

Om styret och dess stam svajar under körning, använd den medföljande insexnyckeln för att dra åt skruvarna på fällmekanismen.

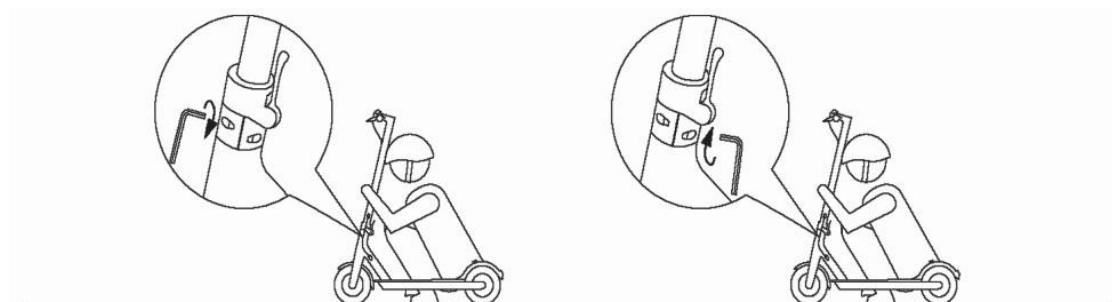

### Använda ett anslutningsrör för att pumpa hjulen

Om hjulet på elscootern tappat luft, anslut ett anslutningsrör till hjulets nippel för att pumpa det. Ta först bort locket från stiftet, dra sedan åt kopplingen och börja sedan pumpa hjulet.

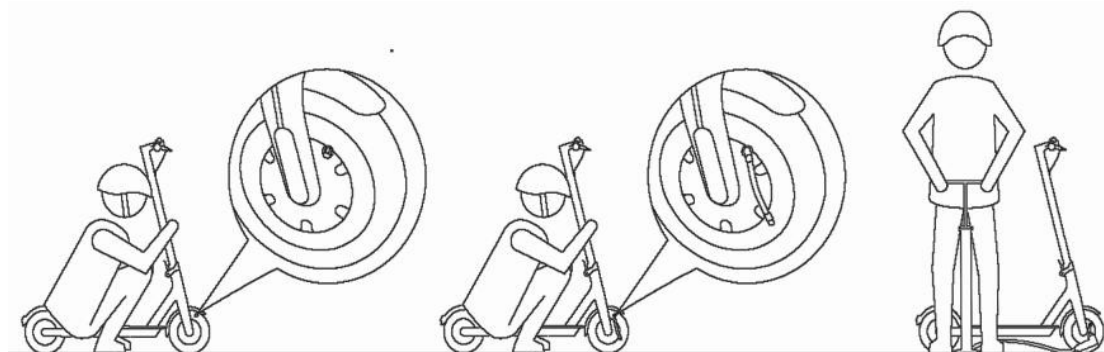

## 9 Byte av däck

### 9.1 Ta bort ytter- och innerdäcken.

**Obs! Kofotar ingår inte och måste köpas separat.**

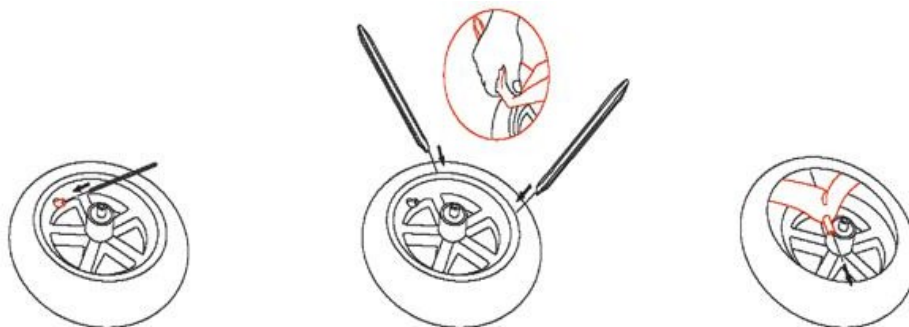

1. Töm först det inre däck. Använd ett verktyg för att trycka in kärnstången i luftventilen så att luften släpps ut ur det inre däck. Kläm sedan med andra handen hårt på däck på olika ställen för att släppa ut mer luft.
2. Välj en position långt från luftventilen på det yttre däck, använd två kofotar för att bända upp det yttre däck med cirka 1/6 av omkretsen och separera med kraft ena sidan av det yttre däck från navet.
3. Leta reda på luftventilen och dra ut den ur luftventilhålet i navet. För att dra ut luftventilen på ett smidigare sätt, håll fast luftventilen på innerdäcket och dra ytterdäcket långsamt utåt för att undvika skador på innerdäcket. Ta bort innerdäcket från luftventilens position i ordningsföljd och separera slutligen innerdäcket. **Obs! Linda in den spetsiga änden av kofoten med fiberduk för att undvika skador på innerdäcket och navets beläggning.**

### 9.2 Montera ytter- och innerdäcken

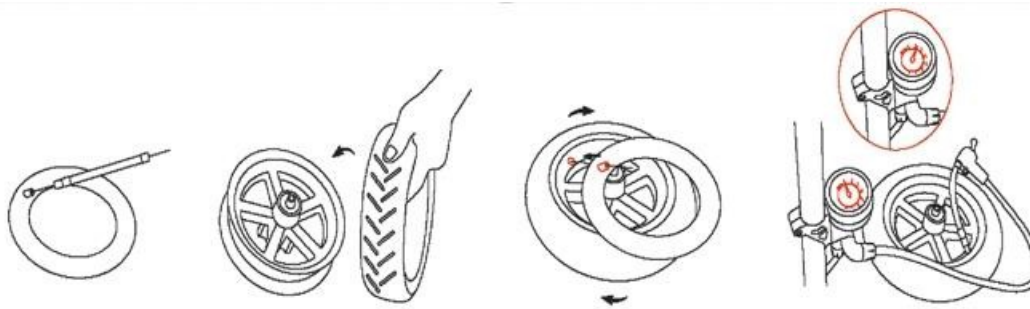

1. Fyll på en liten mängd luft i det tömda innerdäcket tills innerdäcket är precis så uppblått att det ser runt ut.
2. Placera navet på ett skrivbord. Var uppmärksam på riktningen när du monterar ytterdäcket. Det finns en pil på ytterdäcket som måste vara i linje med hjulets framåtriktning. Håll navet med ena handen och använd den andra handen för att föra in ena sidan av ytterdäcket i navets spår.
3. För in innerdäckets luftventil i luftventilhålet. För in innerdäcket i ytterdäcket medurs och i rätt ordning, så att luftventilen inte lutar. För sedan in den andra sidan av ytterdäcket i navspåret. Använd slutligen en kofot för att montera de återstående däckkanterna i navspåret. Efter monteringen, kläm på ytterdäcket för att kontrollera att innerdäcket pressas av ytterdäckets däckkanter.
4. Pumpa innerdäcket till 15-20 PSI och kontrollera säkerhetslinjerna på båda sidor av ytterdäcket. Se till att avstånden från säkerhetslinjerna till navkanten är lika stora.
5. Slutligen, pumpa innerdäcket till 45-50 PSI. Dra åt luftventilens lock. Därefter är däckmonteringen klar. Obs: Linda in den spetsiga änden av kofoten med fiberduk för att förhindra skador på innerdäcket och navets beläggning.

## 10 Specifikationer

Drift Parametrar	Namn	Parametrar
<b>Mått</b>	Uppvikt: Längd x Bredd x Höjd	108*43*113,5 cm
	Ihopfälld: Längd x Bredd x Höjd	108*43*49 cm
<b>Vikt</b>	Nettovikt	11,5 kg
	Bruttovikt	14,0 kg
<b>Villkor</b>	Maximal belastning	120 kg
	Ålder	12–50 år
	Längd	120–200 cm
<b>Huvudsakliga parametrar</b>	Maxhastighet	20 km/h (varierar beroende på underlag och vikt)
	Räckvidd	25–30 km (varierar beroende på underlag, hastighet och vikt)
	Maximal lutning	Cirka 11
	Lämpligt område	Cement-, asfalt- och leriga vägar, plattformar mindre än 1 cm, yta med sprickor mindre än 2 cm breda
	Driftstemperaturområde	-10–40 °C
	Lagringstemperatur	-20–45 °C
	Vattentäthetsnivå	IPX4
<b>Batteriparametrar</b>	Nominell spänning (VDC)	36
	Maximal laddningsspänning (VDC)	42
	Nominell effekt	280,8 Wh
	Smart batterihanteringssystem	Hantering av onormal temperatur, kortslutning, automatisk backup, överspänning, dubbel överbelastning, dubbelt skydd
<b>Motorparametrar</b>	Nominell effekt	250 W
<b>Laddarparametrar</b>	Nominell effekt	63
	Nominell ingångsspänning (VAC)	100–240 V
	Nominell utspänning (VDC)	42
	Nominell ström	1,5
	Laddningstid (h)	Cirka 5-8 timmar



Tillverkad i Kina